

Roboterschweißzelle KOMPAKT



Flexible Roboter-Systeme

Einstieg in die Automation

Die Roboterschweißzellen KOMPAKT und RWS 1100 ermöglichen den preisgünstigen Einstieg in automatische Schweißprozesse. Das durchdachte Konzept steht für geringen Raumbedarf, eine stabile Bauweise und Anwenderfreundlichkeit. Hinzu kommt eine hohe Flexibilität, denn die auf Stahlplattformen montierten, containerfähigen Zellen können mit einem Gabelstapler oder Kran ohne Programmverlust umgesetzt werden.

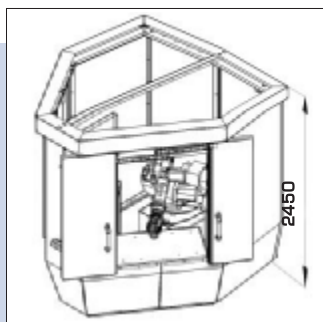
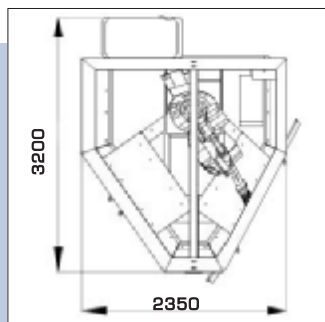

Umfangreiche Ausstattung:

- Sechssachsiger Schweißroboter KUKA KR 6 Arc
- auf Windows XP basierende Robotersteuerung
- MIG/MAG Schweißstromquelle mit analoger und digitaler Schnittstelle
- Schweißdrahtzuführung
- Gasgekühlter Push-Pull-Brenner mit 350 A Stromstärke und Sicherheitsabschaltung
- Brenner-Reinigungsgerät mit Einsprüheinrichtung
- Arbeitstisch(e)
- Anlagensteuerung

